

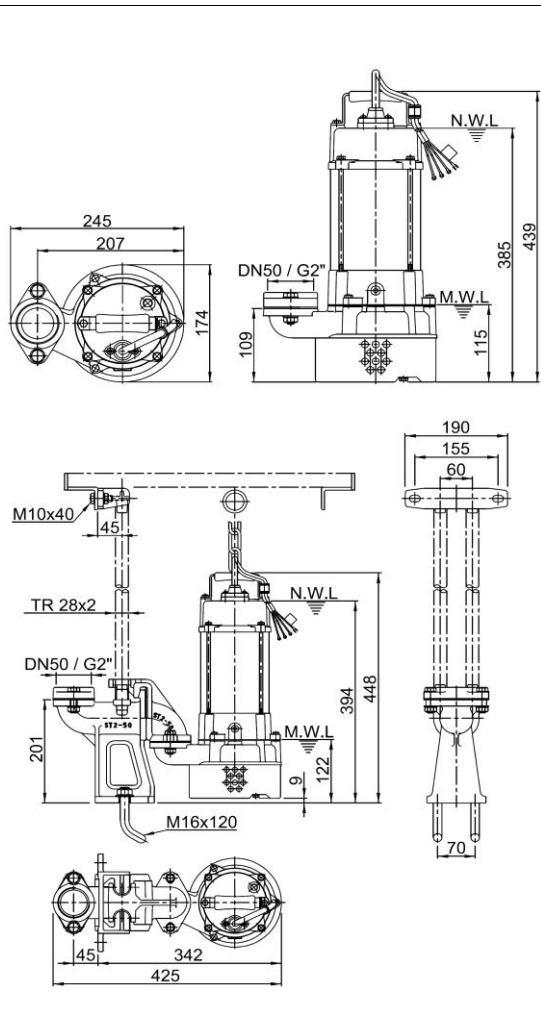

HCP Voll-Edelstahl-Schlammtauchpumpe mit Schwimmerschalter		
Pumpentyp:	SS-05AF 3F/400V	
Gewicht:	14 kg (ohne Kabel und Druckanschluss/Winkel/Flansch)	
Parameter:	Q = siehe Grafik m ³ /Std. H = siehe Grafik m	
Laufrad:	Offenes Vortex-Rad mit Vortex-Klinge.	
Durchsatz:	10 Mm	Drehzahl: 2780 1/min
Leistung:	0,4 KW	Wattleistung: 0,7 KW
Spannung:	3F/400 V	Nennstrom: 1,3 A
Frequenz:	50 Hz	
Umschaltung:	Y - gerade	Kabel: H07RNF - 10m
Die Pumpe ist mit einem zusätzlichen Schutz ausgestattet, der den Elektromotor vor Überlastung durch Strom- und Spannungsänderungen und bei Blockierung des Rades schützt. Die Pumpe muss gemäß der Bedienungsanleitung gesichert und geschützt werden.		
Fördermedium:	Abwasser	
Temperatur:	bis zu 40 °C	Partikelgehalt: %
Ph:	2-14	Partikelgröße: Mm
Dichte:	bis zu 1100 kg/m ³	Kinematische Viskosität: mm ² /s
Materialausführung:	Edelstahl	
Spirale:	1.4408	Laufrad: 1.4408
Schacht:	1.4401	Saugdeckel:
Motorgehäuse:	1.4401	Obere Abdeckung: 1.4408
Stöpsel:	Doppelt mechanisches SiC/SiC, geschmiert mit Ölfüllung, geschützt durch eine Dichtung an der Seite des Mediums.	
Dokumentation:	Sprache	Pcs
Betriebsanleitung und Einbauanleitung	Englisch	1
Garantiekarte, Konformitätserklärung	Englisch	1
Boot-Gerät:	ST2-50 (ohne Führungsstangen) besteht aus: Körper der Absenkvorrichtung, Gleithaken, obere Halterung der Führungsstangen, Absenkette aus Edelstahl 4 m lang.	
Gegen eine zusätzliche Gebühr ist es möglich, Folgendes zu liefern:		
Auslösevorrichtung (Lieferumfang siehe oben)		
Führungsstangen und verlängerte Edelstahlkette (Länge nach Kundenwunsch)		

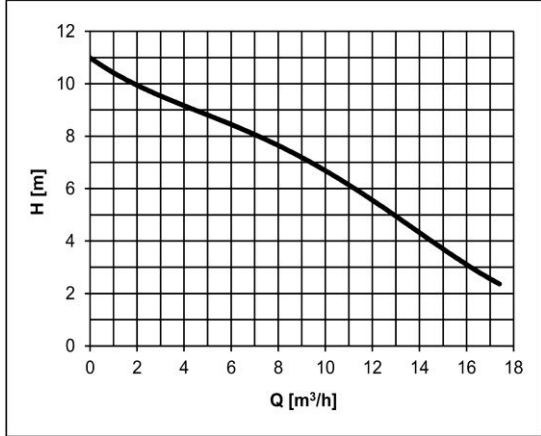

AUFMERKSAMKEIT! Ein längerer Betrieb der Pumpe auf dem Mindestniveau (MWL) kann zu einer Überhitzung des Pumpenmotors führen. Für den Dauerbetrieb muss der Motor geflutet werden (NWL).