

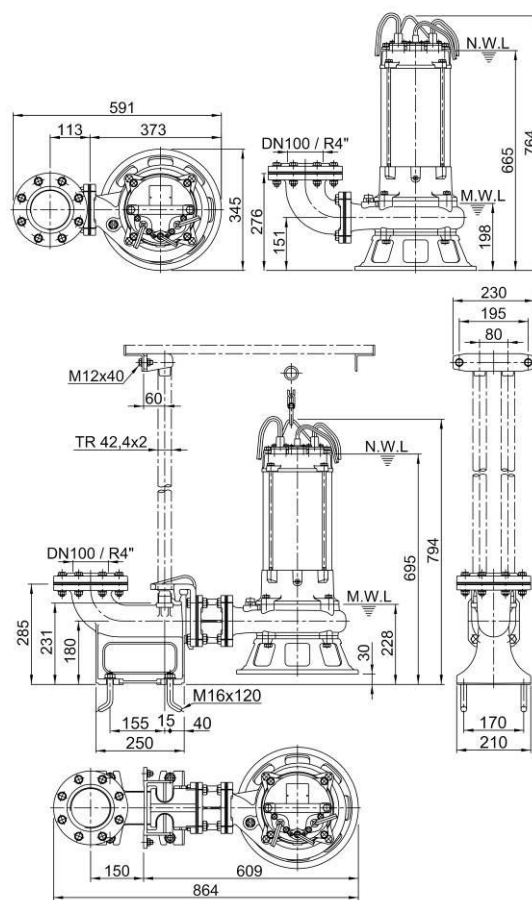

HCP Voll-Edelstahl-Tauchpumpe für Schlamm	
Pumpentyp:	100SFP215 WD 3F/400V
Gewicht: 92 kg (ohne Kabel und Druckanschluss/Winkel/Flansch)	
Parameter: Q = siehe Grafik m ³ /Std. H = siehe Grafik m	
Laufgrad: P - Offene zweischneidige Klinge.	
Durchsatz: 30 Mm Drehzahl: 2910 1/min	
Elektromotor: trocken	Leistung: 15 KW Wattleistung: 17,3 KW
Spannung: 3F/400 V	Nennstrom: 28 A Frequenz: 50 Hz
Umschaltung: Y-D-Hochlauf	Kabel: H07RNF - 10m
Die Pumpe ist mit einem direkt in die Motorwicklungen eingebauten MTP-Miniatur-Wärmeschutz ausgestattet, der den Motor durch Aktivierung externer Schutzvorrichtungen schützt. Die Pumpe muss gemäß der Bedienungsanleitung gesichert und geschützt werden.	
Fördermedium: Abwasser	
Temperatur: bis zu 40 °C	Partikelgehalt: %
Ph: 2-14	Partikelgröße: Mm
Dichte: bis zu 1100 kg/m ³	Kinematische Viskosität: mm ² /s
Materialausführung: Edelstahl	
Spirale: 1.4408	Laufgrad: 1.4408
Schacht: 1.4542	Saugdeckel: 1.4408
Motorgehäuse: 1.4401	Obere Abdeckung: 1.4408
Stößel: Doppelt mechanisch SiC/SiC+CA/CE, geschmiert mit Ölfüllung, geschützt durch eine Dichtung an der Seite des Mediums.	
Dokumentation:	Sprache Pcs
Betriebsanleitung und Einbauanleitung	Tschechisch 1
Garantiekarte, Konformitätserklärung	Tschechisch 1
Boot-Gerät:	ST100(80)BH (ohne Führungsstangen) besteht aus: Körper der Absenkvorrichtung, Gleithaken, Abstandshalter, obere Halterung für Führungsstangen, Absenkkette aus Edelstahl 4m lang.
Gegen eine zusätzliche Gebühr ist es möglich, Folgendes zu liefern:	
Auslösevorrichtung (Lieferumfang siehe oben)	
Führungsstangen und verlängerte Edelstahlkette (Länge nach Kundenwunsch)	
Externer Schwimmerschalter MS1/10m; Für jede Pumpe sind immer mindestens 2 Steuerschwimmer erforderlich.	

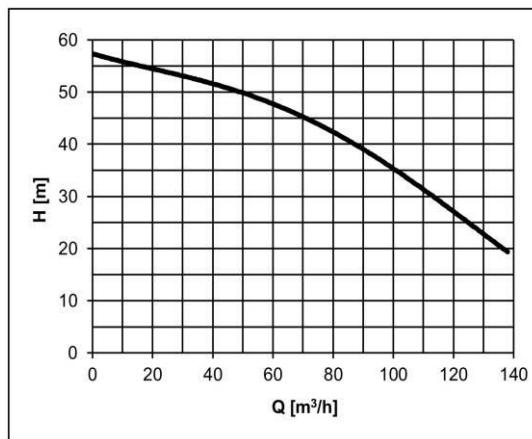

AUFMERKSAMKEIT! Ein längerer Betrieb der Pumpe auf dem Mindestniveau (MWL) kann zu einer Überhitzung des Pumpenmotors führen. Für den Dauerbetrieb muss der Motor geflutet werden (NWL).