

HCP Voll-Edelstahl-Tauchpumpe für Schlamm	
Pumpentyp:	80SFP25.5 3F/400V
Gewicht: 67 kg (ohne Kabel und Druckanschluss/Winkel/Flansch)	
Parameter: Q = siehe Grafik m ³ /Std. H = siehe Grafik m	
Laufrad: P - Offene zweischneidige Klinge.	
Durchsatz: 30 Mm Drehzahl: 2890 1/min	
Elektromotor: trocken	Leistung: 5,5 KW Wattleistung: 6,7 KW
Spannung: 3F/400 V	Nennstrom: 11,4 A Frequenz: 50 Hz
Umschaltung: Y - gerade	Kabel: H07RNF - 10m

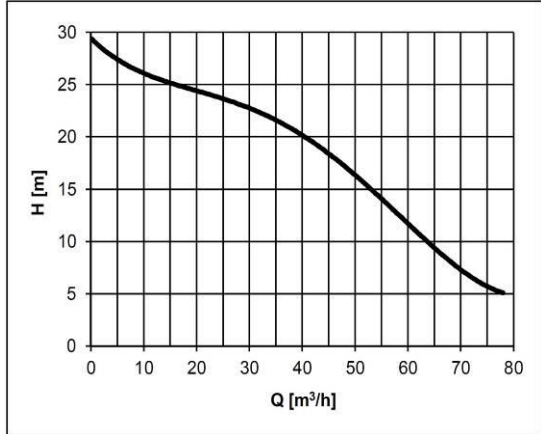

Die Pumpe ist mit einem zusätzlichen Schutz ausgestattet, der den Elektromotor vor Überlastung durch Strom- und Spannungsänderungen und bei Blockierung des Rades schützt. Die Pumpe muss gemäß der Bedienungsanleitung gesichert und geschützt werden.

Fördermedium:	Abwasser
Temperatur: bis zu 40 °C	Partikelgehalt: %
Ph: 2-14	Partikelgröße: Mm
Dichte: bis zu 1100 kg/m ³	Kinematische Viskosität: mm ² /s

Materialausführung:	Edelstahl
Spirale: 1.4408	Laufrad: 1.4408
Schacht: 1.4401	Saugdeckel: 1.4408
Motorgehäuse: 1.4401	Obere Abdeckung: 1.4408

Stöpsel: **Doppelt mechanisch SiC/SiC+CA/CE, geschmiert mit Ölfüllung, geschützt durch eine Dichtung an der Seite des Mediums.**

Dokumentation:	Sprache	Pcs
Betriebsanleitung und Einbauanleitung	Tschechisch	1
Garantiekarte, Konformitätserklärung	Tschechisch	1

Boot-Gerät: ST80 Edelstahl (ohne Führungsstangen) besteht aus: Körper der Absenkvorrichtung, Gleithaken, obere Halterung der Führungsstangen, Absenkette aus Edelstahl 4 m lang.

Gegen eine zusätzliche Gebühr ist es möglich, Folgendes zu liefern:

- Auslösevorrichtung (Lieferumfang siehe oben)**
- Führungsstangen und verlängerte Edelstahlkette (Länge nach Kundenwunsch)**
- Externer Schwimmerschalter MS1/10m; Für jede Pumpe sind immer mindestens 2 Steuerschwimmer erforderlich.**

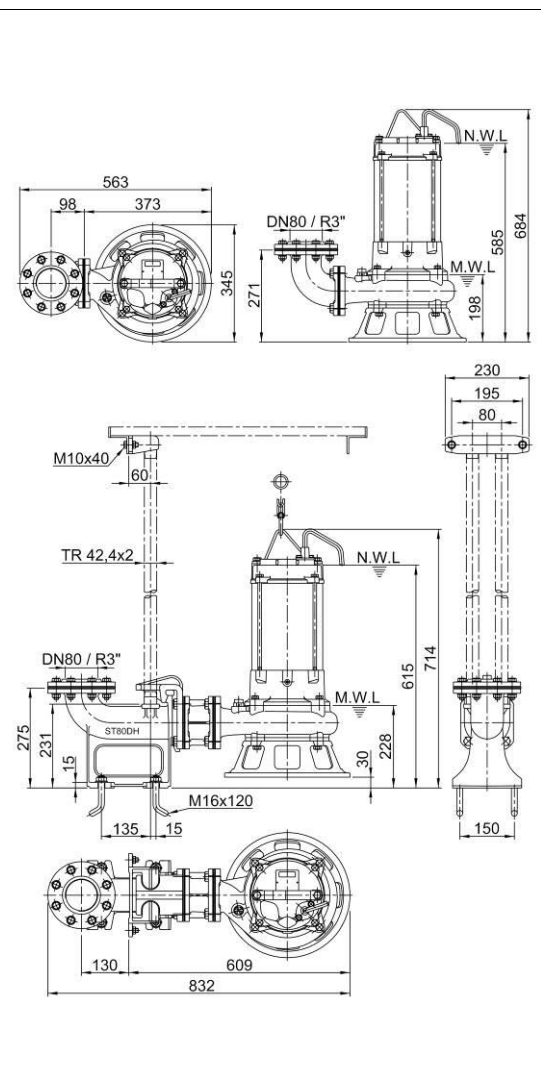

AUFMERKSAMKEIT! Ein längerer Betrieb der Pumpe auf dem Mindestniveau (MWL) kann zu einer Überhitzung des Pumpenmotors führen. Für den Dauerbetrieb muss der Motor geflutet werden (NWL).